

AQUABRASS

ezee 52335

1/2" thermostatic shower column
colonne de douche thermostatique 1/2"

Installation Guide

Guide d'installation



Service parts / Schéma des pièces

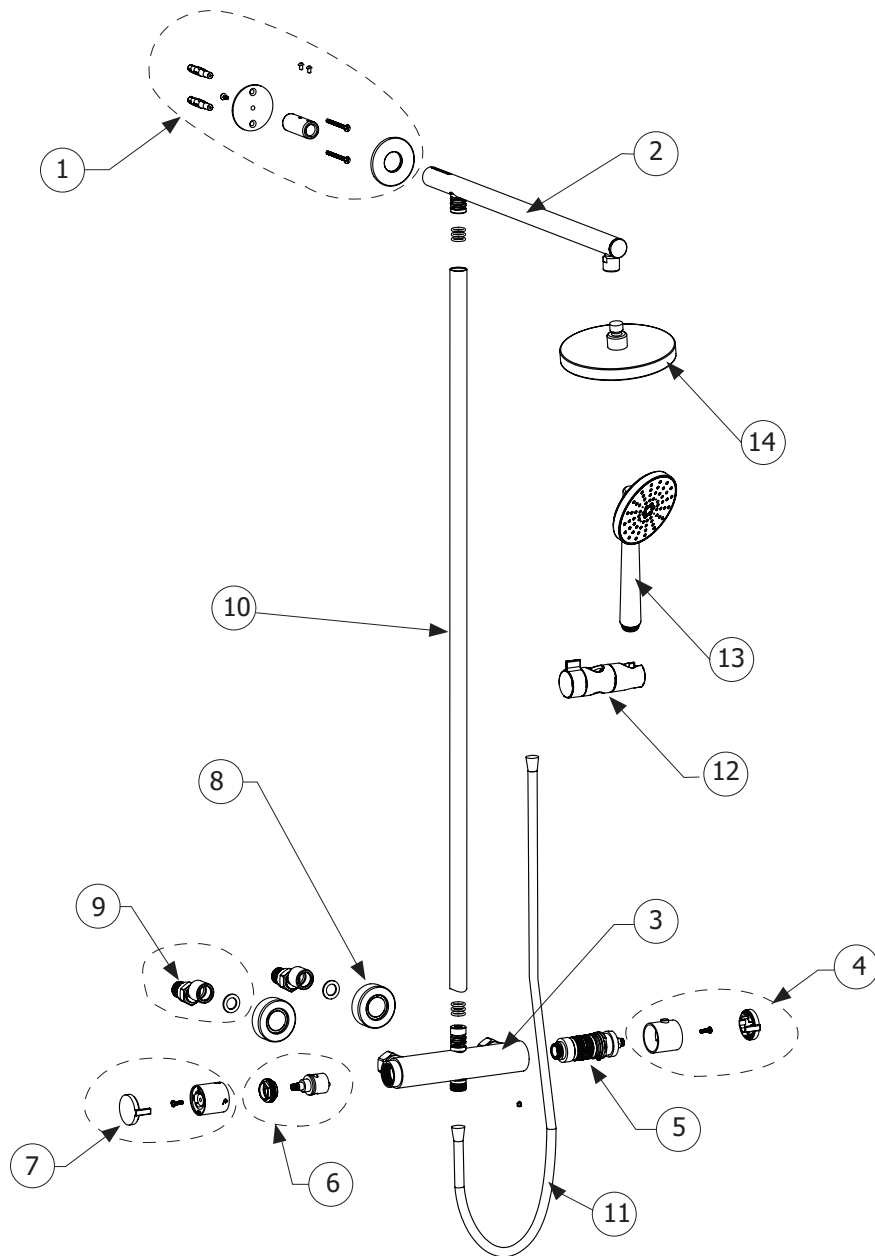

Item	Code	English	Français
1	ABSP52387	Wall support	Support de mûr
2	ABSP52388	Shower arm	Bras de douche
3	ABSP52389	Valve	Valve
4	ABFC52344	Temperature control handle	Poignée de contrôle de température
5	ABCA52399	Termostatic cartridge	Cartouche thermostatique
6	ABCA52398	Volume cartridge	Cartouche de volume
7	ABFC52343	Volume control handle	Poignée de contrôle de volume

Item	Code	English	Français
8	ABFC52390	Flange	Bride
9	ABFC52391	Offset elbow	Coude de déviation
10	ABSP52391	Tube	Tube
11	ABFH00135	Shower hose	Boyau de douche
12	ABSP52386PC	Handshower holder	Support de douchette
13	ABHS85137PC	Handshower	Douchette
14	ABSC52808	Rainhead	Tête de pluie

General dimensions / Dimensions générales

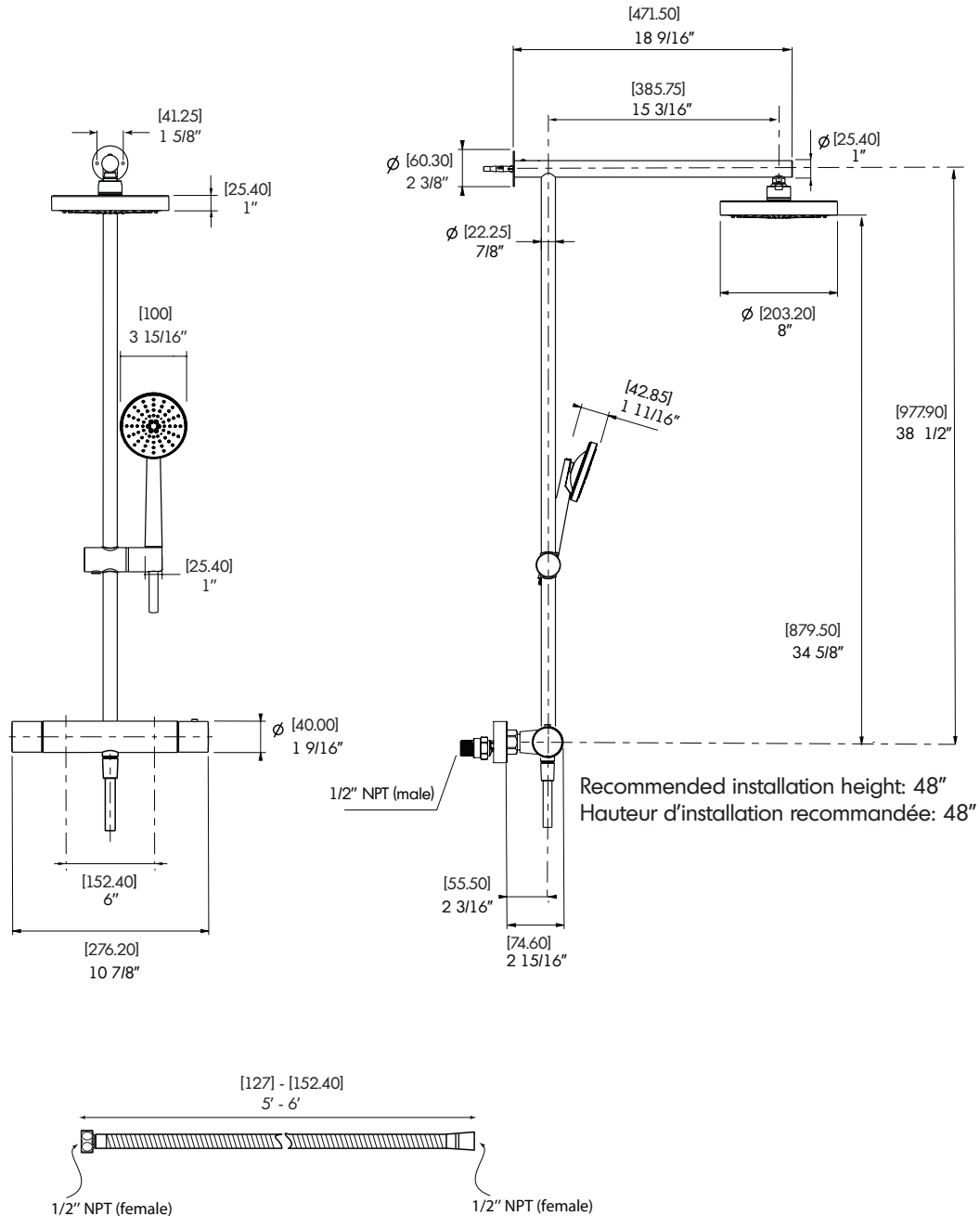

CAUTION: FOR BEST RESULTS, WE STRONGLY RECOMMEND THE INSTALLATION OF THIS FAUCET BE DONE BY A LICENSED PLUMBER.

MISE EN GARDE: POUR OBTENIR UN RÉSULTAT OPTIMAL, NOUS RECOMMANDONS FORTEMENT QUE L'INSTALLATION DE CE ROBINET SOIT FAITE PAR UN PLOMBIER ACCRÉDITÉ.



CAUTION: MAKE SURE TO PROPERLY FLUSH THE HOT AND COLD WATER SUPPLY. FAILURE TO CARRY OUT THIS SIMPLE PROCEDURE COULD CAUSE PROBLEMS OR DAMAGE TO THE WORKING OF THE FAUCET.

MISE EN GARDE: ASSUREZ-VOUS DE BIEN PURGER L'ALIMENTATION D'EAU CHAUDE & FROIDE. NE PAS FAIRE CETTE ÉTAPE POURRAIT CRÉER DES PROBLÈMES OU DOMMAGES POUR LE FONCTIONNEMENT DU ROBINET.

General dimensions Dimensions générales

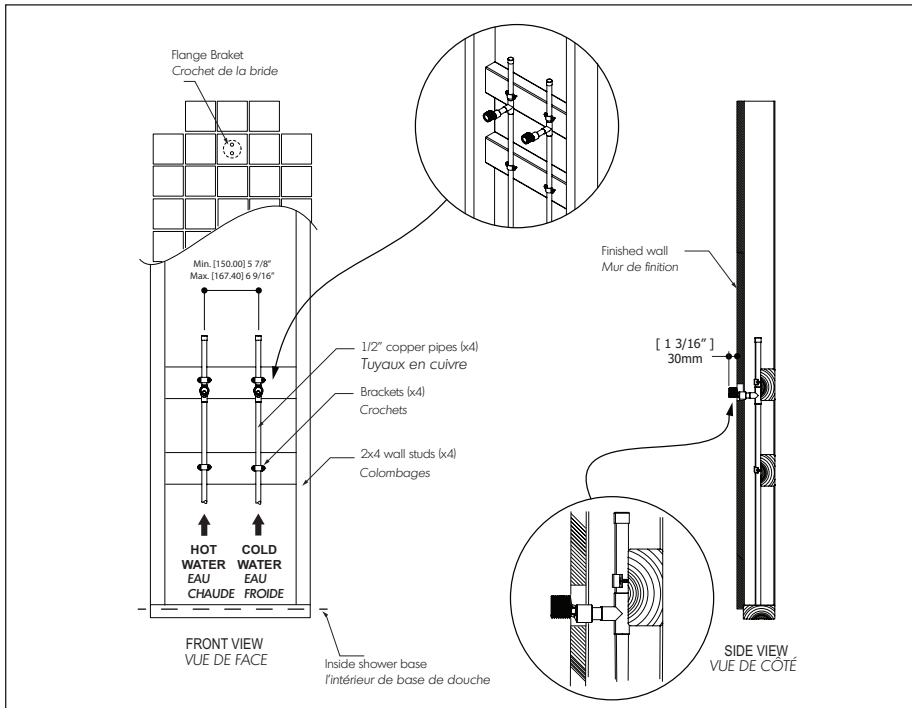

Fig.1

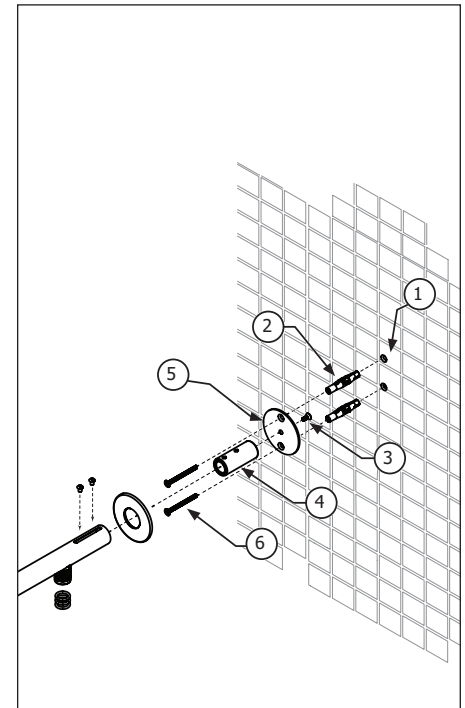

Fig.2

The installation of rigid 1/2" copper pipes are required prior to the installation of this column.
The pipes should be installed vertically at a distance of 5 7/8" center to center (fig.1). The hot and cold male water supply connectors (1/2"NPT) should be installed horizontally and should protrude 1 3/16" from the finished shower wall. The height of the connectors will depend on desired height of shower column.

L'installation des tuyaux rigides 1/2" de cuivre est nécessaire avant l'installation de cette colonne.
Les tuyaux doivent être installés verticalement à une distance de 5 7/8" centre à centre (fig.1).
Les connecteurs d'alimentation d'eau mâle chaud et froid (1/2" NPT) doivent être installés horizontalement et devraient dépasser la paroi de douche fini 1 3/16". La hauteur des connecteurs dépendra de la taille souhaitée de la colonne de douche.

The decorative cover plates have a diameter of 2 3/8". Ensure that the opening for each connector on finished wall does not exceed 1 3/4".

Les plaques de recouvrement décoratifs ont un diamètre de 2 3/8". Assurez-vous que l'ouverture pour chaque connecteur sur le mur fini ne dépasse pas 1 3/4".

Fix the cylinder (4) to the wall support (5) with the screw (3). Position the wall support (5) at distance of 38 1/2" from the center of the water pipes. Mark the position of two holes (1) and drill two holes 1/4". Insert the plastic anchors (2) into the holes and fix the support with supplied screws (6).

Fixer le cylindre (4) au support mural (5) avec la vis (3). Positionner le support mural (5) à une distance de 38 1/2" du centre des tuyaux d'eau. Marquer la position des deux trous (1) et percer deux trous de 1/4". Insérer les chevilles plastique (2) dans les trous et fixer le support avec les vis fournies (6).

2 Install the valve Installer la valve

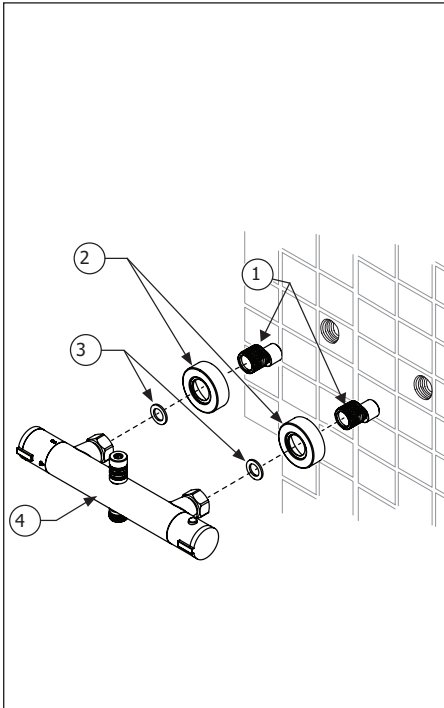

Fig.3

Connect the valve (4) to the water pipes with two offset elbows (1). Place the cover plate (2) and make sure the seals are inserted (3).
Do not over tighten the nuts.

Raccorder la valve (4) aux conduits d'eau avec deux coudes de déviation (1). Placer les plaques de finition (2) et insérer les joints (3) d'étanchéité.
Ne pas trop serrer les écrous.

3 Install the column Installer la colonne

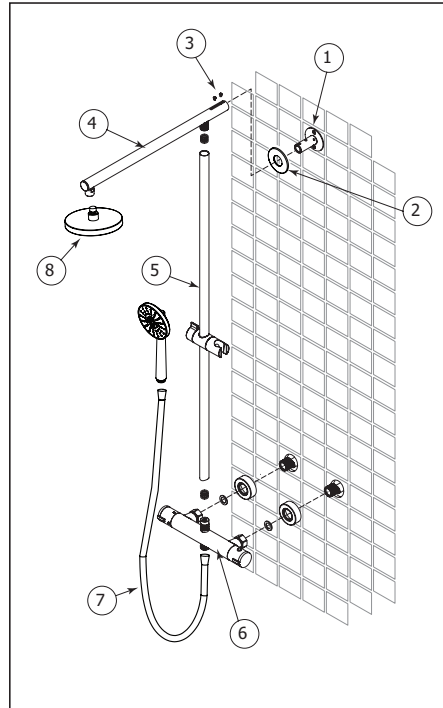

Fig.4

Insert the bottom of shower column (5) to the valve body (6). Insert the other end of the shower column to the shower arm (4). Secure the shower arm (4) to the wall support (1) through the flange (2) with two retaining screws (3). Connect the hand shower (7) and screw the shower head (8).

Insérer le bas de la colonne de douche (5) à la valve (6). Insérer l'autre extrémité de la colonne au bras de douche (4). Fixer le bras de douche (4) au support mural (1) à travers la bride (2) avec deux vis de fixation (3). Connecter la douchette (7) et visser la tête de la pluie.

Cartridge replacement Remplacement de la cartouche

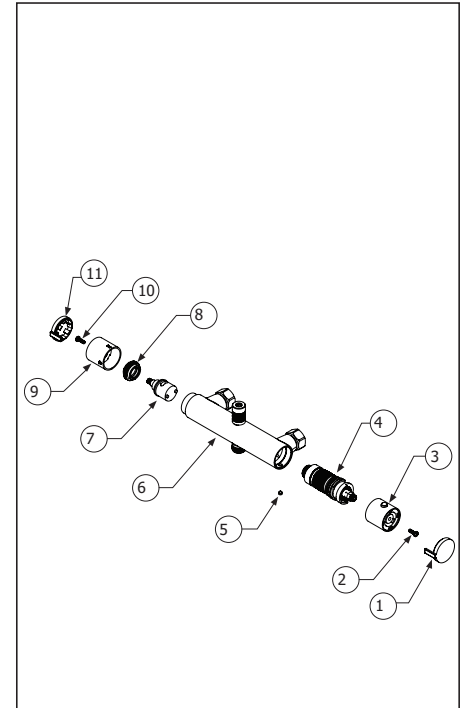

Fig.5

Shut down the main water entry.
Remove the caps from the tap (1 & 11).
Remove the retaining screws (2 & 10).
Remove the Allen screw (5).
Remove the handles (3 & 9) of valve (6).
Remove the cartridge (4 & 7).

Fermer l'entrée d'eau principal.
Retirer les capuchons du robinet (1 & 11).
Retirer les vis de retenue (2 & 10).
Retirer la vis Allen (5).
Retirer les poignées (3 & 9) de la valve (6).
Retirer les cartouches (4 & 7).

AQUABRASS

ezee 52335

1/2" thermostatic shower column
colonne de douche thermostatique 1/2"

Care Entretien

To clean your Aquabrax faucet or accessories, wash with a wet nonabrasive soapy cloth. Then wipe dry with a soft towel or cloth. We recommend this be done on a regular basis.

DO NOT USE ANY ABRASIVE, CHEMICAL OR CORROSIVE, POWDER OR ANY OTHER STRONG CLEANERS INCLUDING DETERGENTS, WINDOW CLEANERS AND DISINFECTANTS ON YOUR Aquabrax PRODUCT as they will destroy the finish and therefore VOID THE WARRANTY.

Toothpaste remnants should also be rinsed off when necessary. Ask your plumbing retailer about our PROTECTANT-CLEANER now available from Aquabrax. This product is specially manufactured to clean and polish, leaving a protective coating to maintain your product's shine and finish.

Pour nettoyer et conserver l'apparence de vos robinets ou accessoires Aquabrax, lavez-les avec un linge mouillé à l'eau tiède et enduit d'un savon doux non-abrasif. Essuyer avec un linge doux et sec. Nous vous recommandons cet entretien sur une base régulière.

NE JAMAIS UTILISER DE PRODUITS ABRASIFS, CHIMIQUES, CORROSIFS, INCLUANT DE TRÈS FORTS DÉTERGENTS, EN LIQUIDE OU EN POUDRE, NETTOYANTS POUR VITRES ET DÉSINFECTANTS sur votre produit Aquabrax. Cela pourrait en détériorer le fini et ANNULER LA GARANTIE.

Les restants de dentifrice doivent aussi être rincés au besoin. Demandez à votre détaillant le PROTECTEUR NETTOYANT Aquabrax spécialement conçu pour nettoyer, faire briller et protéger leur surface en laissant un mince film protecteur sur vos robinets et vos articles décoratifs.

Limited lifetime warranty

All Aquabross products carry a full warranty against defects in materials and workmanship. The warranty will be applied only if the product is purchased from an authorized Aquabross dealer. The Aquabross warranty is limited strictly to the original consumer purchaser of the product. Proof of purchase must be made available to Aquabross for all limited warranty claims. Products that are deemed defective must be returned to our factory for inspection prior to replacement. The limited warranty is not transferable and is limited to products sold and installed in Canada and the United States.

Residential Applications

- mechanical working parts including ceramic disc cartridges for both side valves and pressure balance, thermo cartridges, stops, diverters etc. all carry our full limited lifetime warranty to the original purchaser.
- Aquabross polished chrome and brushed nickel finishes are warranted for the life of the product to the original purchaser. All other finishes will be warranted for five years (Satin Nickel Natural [#210] is designed to develop a patina over time). Raw Brass (#400) is a living finish for which there is no warranty. Normal wear and tear is not covered by this warranty.
- all electronic components and faucets are warranted for two years.
- all glass and ceramic basins are warranted for one year.
- stone resin bathtubs and sinks are warranted for five years.
- vanity collections are warranted for one year.
- all other Aquabross products are warranted for five years.

Commercial Industrial Applications

All the above product applications will be warranted for two years with the exception of the glass and ceramic basins which will carry a one year warranty.

The Aquabross warranty does not cover the following:

- damages resulting in whole or part from installation error, product abuse, misuse, neglect, improper maintenance, abrasives, corrosion and/or accidents whether caused or performed by a professional or anyone else.
 - any and all Aquabross products that are subjected to any type of harsh abrasive, such as detergents or window cleaners.
 - normal wear of the finish.
 - the damage is caused by hard water, calcareous deposits or sediments.
 - the damage or loss is sustained in a natural calamity such as fire, earthquake, flood, thunder, electrical storm, etc.
- Aquabross is not responsible for any labor or shipping charges, or damages whatsoever incurred in whole or in part from installation, removal, re-installation, repair or replacement of any Aquabross product or part, as well as any incidental or consequential damages, expenses, losses, direct or indirect, arising from any cause whatsoever.
- To obtain warranty service, please contact the retailer where the product was purchased.
The original sales receipt must be available to exercise our warranty.

This warranty is extended to the first purchaser at retail. This warranty is NOT transferable.

Aquabross reserves the right to make product specification changes without notice or obligation and to change or discontinue certain models.

Garantie limitée à vie

Les produits Aquabross ont une garantie complète contre les défauts de matériel et de main d'œuvre. La garantie est applicable seulement si le produit est acheté chez un détaillant Aquabross dûment autorisé. La garantie Aquabross est strictement limitée au premier acheteur et une preuve d'achat doit être présentée pour toutes réclamations. Les produits considérés comme défectueux doivent être retournés à nos entrepôts pour inspection avant tout remplacement. La garantie Aquabross n'est pas transférable et est limitée aux produits vendus et installés au Canada et aux États-Unis.

Applications résidentielles

- toutes les parties mécaniques incluant les cartouches à disques en céramique pour les valves et les pressions équilibrées, les cartouches thermostatiques, les déviateurs ont une garantie complète au premier acheteur.
- les finis chrome poli et nickel brossé Aquabross ont une garantie à vie limitée au premier acheteur.
- tous les autres finis ont une garantie de cinq (5) ans (le nickel satiné naturel [#210] se patinera avec le temps), excepté le laiton brut (#400) qui est un fini vivant pour lequel il n'y a pas de garantie.
- l'usure normale d'un fini n'est pas couverte par la garantie.
- tous les composants et les robinets électroniques ont une garantie de deux (2) ans.
- toutes les vasques en verre, les lavabos en porcelaine ont une garantie de un (1) an.
- les bains et lavabos en composite de pierre / résine ont une garantie de cinq (5) ans.
- les collections de mobilier de salle de bain ont une garantie de un (1) an.
- tous les autres produits ont une garantie de cinq (5) ans.

Applications commerciales et industrielles

Tous les produits ci-dessus sont garantis pour deux (2) ans à l'exception des vasques en verre ou en porcelaine qui sont garanties un (1) an.

La garantie Aquabross ne couvre pas :

- dommages causés en entier ou en partie par une erreur d'installation, d'abus de produit, de négligence, d'utilisation non conforme, d'usage de produits abrasifs, de corrosion et/ou d'accidents causés par un professionnel ou par toute autre personne.
 - tout produit Aquabross nettoyé avec des produits abrasifs, comme les détergents ou les nettoyeurs à vitres.
 - usure normale du fini.
 - dommages causés par l'eau dure, les dépôts de calcaire ou les sédiments.
 - les dommages ou les pertes résultant d'une catastrophe naturelle telle qu'un feu, un tremblement de terre, le tonnerre, un orage électrique, etc.
- Aquabross n'accepte aucune responsabilité pour tout frais de main d'œuvre ou d'expédition, ou pour tout autre dommage causé en totalité ou en partie lors de l'installation du produit, de son retrait, de sa réinstallation, de sa réparation, ou le remplacement de tout produit ou pièce Aquabross, ainsi que tout dommage occasionnel ou consécutif, dépense, perte directe ou indirecte, provenant de quelque cause que ce soit.
- Pour obtenir la garantie de service, veuillez contacter le détaillant où le produit a été acheté. La preuve d'achat originale sera exigible pour l'application de la garantie.

Cette garantie s'applique au premier acheteur au détail et n'est PAS transférable.

Aquabross se réserve le droit de modifier des caractéristiques de ses produits sans avis ni obligation ainsi que de remplacer ou de retirer certains modèles.

AQUABRASS